

**Камера статического давления (КСД)**

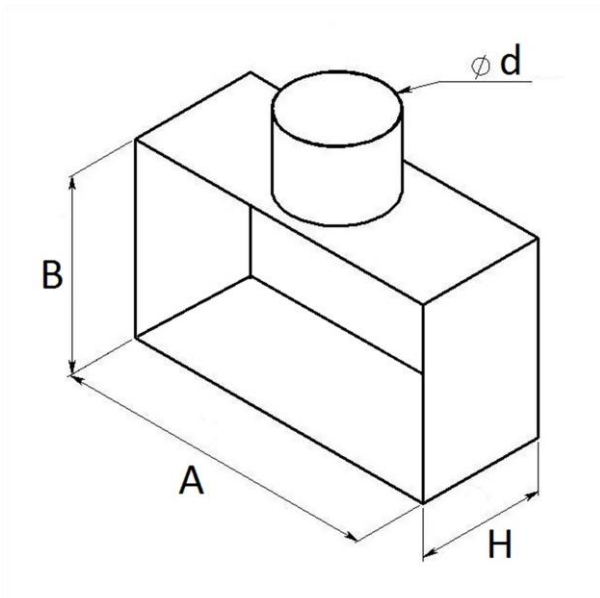

**Параметры изделия:**

- Глубина камеры:  $H \leq 600$  мм.
- Врезку допускается размещать на любой стороне по требованию заказчика.
- Толщина металла врезки – 0,7 мм.

**Таблица Г-10.** Толщина металлов для "КСД".

Размер, мм	A												
	100	150	200	250	300	400	500	600	800	1000	1200	1250	
B	100	0,5	0,5	0,5	0,5	0,5	0,5	0,5	0,7				
	150	0,5	0,5	0,5	0,5	0,5	0,5	0,5	0,7	0,7			
	200	0,5	0,5	0,5	0,5	0,5	0,5	0,5	0,7	0,7	0,7		
	250	0,5	0,5	0,5	0,5	0,5	0,5	0,5	0,7	0,7	0,7	0,7	
	300	0,5	0,5	0,5	0,5	0,7	0,5	0,7	0,7	0,7	0,7	0,7	0,7
	400	0,5	0,5	0,5	0,5	0,5	0,5	0,5	0,7	0,7	0,7	0,7	0,7
	500	0,5	0,5	0,5	0,5	0,5	0,5	0,5	0,7	0,7	0,7	0,7	0,7
	600	0,7	0,7	0,7	0,7	0,7	0,7	0,7	0,7	0,7	0,7	0,7	0,7
	800		0,7	0,7	0,7	0,7	0,7	0,7	0,7	0,7	0,7	0,7	0,7
	1000			0,7	0,7	0,7	0,7	0,7	0,7	0,7	0,7	0,7	0,7
	1200				0,7	0,7	0,7	0,7	0,7	0,7	0,7	0,7	0,7
	1250					0,7	0,7	0,7	0,7	0,7	0,7	0,7	0,7

Инт. № подл.	Инт. № дубл.	Взам. инв. №	Полп. и дата

Ли	Изм.	№ докум.	Подп.	Дата